

File:	TO BD Citydolly type CT-35-02B v0.doc
Versie:	1 (tekening toegevoegd)
Datum:	01-07-2010

Technische Omschrijving Standaard CT-35-02B

Type CT-35-02B (2-assig chassis voor 10,55m Burgers opbouw)

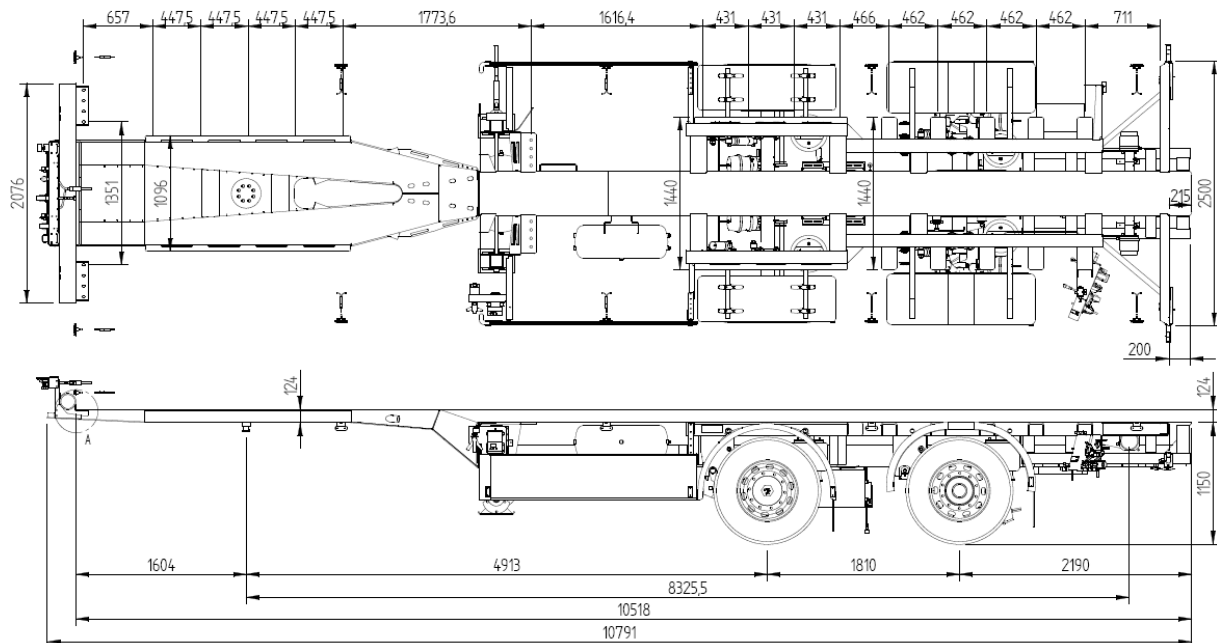

Standaard specificatie (D-TEC):

- Chassis bestaande uit een centrale hoofdkoker met zijarmen en gooseneck. Het geheel is vervaardigd uit hoogtreksterkte staal. Door de centrale hoofdligger is het chassis extreem torsiestijf en daarmee zeer stabiel in beladen toestand.
- Geschikt voor het aankoppelen van dolly CD-18-02B
- Bedoeld voor 10,55m opbouw/carrosserie.
- Geschikt voor 6x2 trekkers
- Kingpin: 2" D=162
- Schotelhoogte: 1,15m
- Hoogte gooseneck 124 mm
- 2 starre assen
- Assen voorzien van BPW trommelremmen SN4218 (420x180), 9-tons
- 1^e as voorzien van aslift (standaard gelift indien gekoppeld met dolly CT-18-02B)
- 11 tons balgen en schokdempers, 9 tons veerbladen
- 1^e as en 2^e as: wielspoor 2040 mm, verenspoor 1200 mm
- Kopstraal voorzijde 2040 mm
- Wielbasis 4920 + 1810 = 6730 mm
- Kingpin – achterzijde, excl. laadklep: 8950 mm, vooroverbouw 1600 mm (excl. evt. koelunit)
- Wabco EBS-E + RSS
- Luchtvering met return-to-ride 5-standenkraan.
- Verlichting Aspöck, 24V.
- Voorbereid voor montage van: óf onderschuivende óf achtersluitende laadklep óf bumper
- Insteekbuis voorbereid ten behoeve van extra steunpoten op de kop (steunpoten niet meegeleverd).
- Vooraan een steckerplaat met 2x 7-polige en 15-polige stecker, rode en gele koppelhand, EBS stecker, ruimte voor extra stekkers.
- Aan achterzijde steckerplaat met duo-matic, rode koppelhand en 15-polige stecker, EBS-stecker, met ruimte voor extra stekkers.
- Schoteldruk naar truck: max. 15 ton.
- Haacon steunpoot met rol/kantelvoet
- Chassis wordt gelast, daarna geheel gestraald en voorzien van 2K natlak (primer en aflak) in RAL 9005. Andere RAL kleuren zijn mogelijk. Losse aanschroefdelen zwart of verzinkt.

- Banden: Goodyear Marathon LTH (of Michelin / Continental / Bridgestone, naar keuze D-TEC), 4x 385/55R22,5.
- Handmatige bediende blokkeerpen linksachter t.b.v. het koppelen van de dolly.
- LZV voorbereid: zijafscherming dicht uitgevoerd met trespa, smartboard en antispray.
- Chassistekening: 100-0111
- **Gewicht D-TEC chassis: ongeveer ### 3650 kg nog controleren**
- Voertuigtekening: 100-0100

Voor optie mogelijkheden zie de prijslijst.

