

File:	TO BD Citydolly type CD-18-02B v0.doc
Versie:	1 (tekening toegevoegd)
Datum:	01-07-2010

Technische Omschrijving Standaard CD-18-02B

Type CD-18-02B (2-assige dolly voor starre koppeling aan Combitrailer voorstuk met Burgers opbouw)

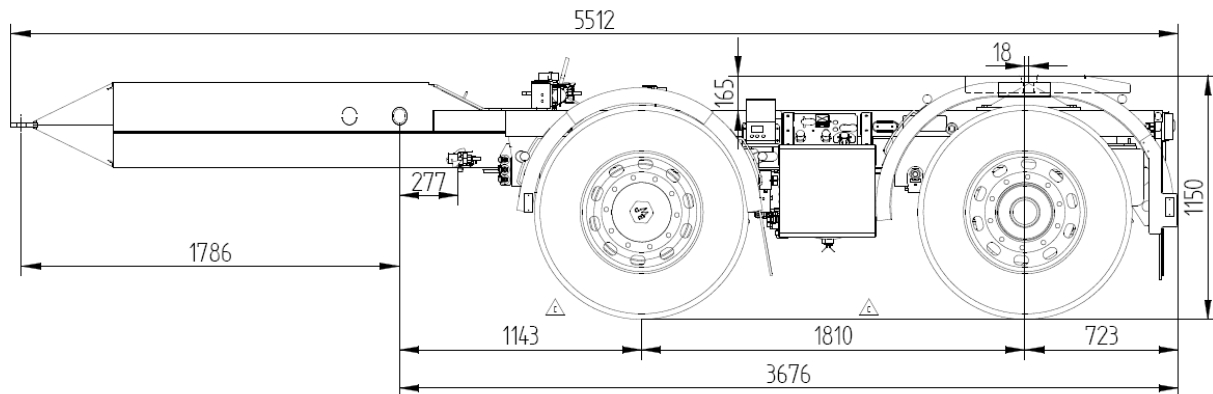

Standaard specificatie (D-TEC):

- Chassis bestaande uit een centrale hoofdkoker met zijarmen. Het geheel is vervaardigd uit hoogtreksterkte staal. Door de centrale hoofdligger is het chassis extreem torsiestijf en daarmee zeer stabiel in beladen toestand.
- Geschikt voor starre koppeling aan voorstuk type CT-26-01B of CT-35-02B
- Schotel: Jost JSK37C150Z (voorbereid voor centrale smering)
- Schotelhoogte: 1,15m.
- Schotelpositie: standaard ongeveer boven de 2^e as (25 mm achter de 2^e as).
- 1 starre as en 1 naloopgestuurde as (stuursysteem merk D-TEC)
- Assen voorzien van BPW trommelremmen SN4218 (420x180), 9-tons
- Bij het manoeuvreren wordt de 2^e as geblokkeerd.
- 11 tons balgen en schokdempers, 9 tons veerbladen
- Wielspoor 2040 mm, verenspoor 1^e as 1200 mm, 2^e as 900 mm.
- Asafstand 1850 mm
- Wabco EBS-E, + RSS
- Luchtvering met normale 5-standenkraan
- Automatische ontlasting van 1^e as bij loskoppelen van voorste city (balansstand alleenstaande dolly).
- Verlichting Aspöck, 24V.
- Stekkerverbinding met voorstuk: duo-matic, rode koppelhand, 15-polige stekker, EBS-stekker mogelijkheden voor meer aansluitingen.
- Stekkerverbinding naar 2^e voertuig: duo-matic, 15-polige stekker, EBS-stekker, mogelijkheden voor meer aansluitingen.
- Spiraalkabels t.b.v. aansluiten 2^e voertuig meegeleverd (lucht: duo-matic naar geel en rood koppelhandje, elektra: 15-polig naar 15-polig, remsysteem: EBS stekker naar EBS stekker)
- Voorbereid voor LZV keuring (3M striping, smartboard, dichte trespa zijafscherming, anti-spraymatten)
- Toelaatbare schoteldruk: max. 14,5 ton.
- Chassis wordt gelast, daarna geheel gestraald en voorzien van 2K natlak (primer en aflak) in RAL 9005. Andere RAL kleuren zijn mogelijk. Losse aanschroefdelen zijn zwart of verzinkt.
- Banden: Goodyear Marathon LTH (of Michelin / Continental / Bridgestone, naar keuze D-TEC), 4x 385/55R22,5
- Onderaan de bumper uitgevoerd met een brede spatlap met Burgers D-TEC reclame.
- Dit voertuig krijgt een kenteken in combinatie met type CT-26-01B of CT-35-02B, maar is technisch uitwisselbaar met beide.
- Voertuigtekening: 100-0090
- **Gewicht: 2750 kg (nog te controleren)**

Voor optie mogelijkheden zie de prijslijst.